

BULLETIN D'INFORMATIONS TRIMESTRIELLES DE LA DAAC

Trimestriel d'informations de la Direction des Affaires Académiques et de la Coopération

2^{ème} numéro – Année Académique 2018/2019



Prof. Roger TSAFACK NANFOSSO
Recteur/Vice-Chancellor

LA DAAC, C'EST :

L'ACADEMIE

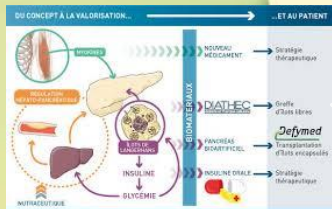

LA RECHERCHE

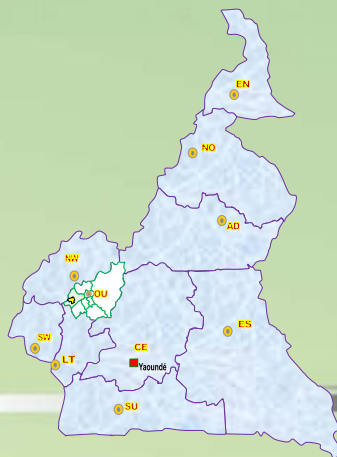

LA COOPERATION

Editorial

Academia, Research and Cooperation work together at the University of Dschang, to be the determinants of its pride.

The recent ranking of the institution amongst the **top 100 best African universities, and its leadership in Cameroon and Central Africa according to the *webometrics ranking***, illustrate the tight links between the aforementioned three dimensions in the building of its efficacy and influence at the national, sub-regional, regional and supra-regional levels.

This second issue of the *Quarterly Newsletter of the Academic and Cooperation Affairs Department* covers the period from the 1st January to 31st March 2019, and aims to put forward the performances of the University of Dschang, which keeps pursuing the Collective Dynamics vision boosted by the Vice Chancellor.

➤ The University of Dschang has always prioritised excellence regarding student performances, whose current success rates at all levels of studies demonstrates the quality of their endeavour. More emphasis is put on **rigour** and **discipline** especially regarding the conduct of teachings and exams; this emphasis goes beyond the university to include private higher education institutes that are under the tutelage of the UD, and focusses on the strict respect of the preestablished academic year calendar.

➤ As another special interest is the valorisation of research activities of teaching staffs; their promotion to higher grades, their national and international mobility are amongst the expected fruits both at the individual and collective levels.

In keeping with the highest instructions of the Head of State His Excellency Paul Biya, the announcement n° B42/00999 of the Vice Chancellor has initiated the first step of the recruitment of **109 teachers allocated to the University of Dschang** for 2019.

➤ **The creation of « Municipal Universities »** is an unprecedented innovation by the University of Dschang; it is a showcase of cross-fertilisation with city councils to promote local development. Through scientific work by the academics, it will be a cornerstone to help these cities get concrete solutions faced by their populations; on the other hand it will facilitate professionalisation by allowing students to permanently confront academic knowledge to needs of communities.

The partnership with national and African Private Higher Education Institutes as well as Western Universities is growing.

In a bid to increase its reputation, the University of Dschang has recently developed a personalised mobile application that is now fully operational and downloadable from Play Store.

This is a glimpse of the n° **002** of the **BUIDAAC**, which I invite you to read.

Editorial

A l'Université de Dschang, l'**Académie**, la **Recherche** et la **Coopération** se tiennent et s'accompagnent pour donner à cette institution Camerounaise un sens et les raisons de sa fierté.

Son récent classement dans le **top 100 des meilleures universités africaines ouvertes au monde et son leadership au Cameroun et en Afrique Centrale selon la webometrics ranking**, en sont une illustration de l'indissociabilité de ces trois dimensions en faveur de son efficacité et de son rayonnement à l'échelle nationale, sous régionale, régionale et supra régionale.

Ce deuxième numéro du Bulletin d'Informations Trimestrielles de la Direction des Affaires Académiques et de la Coopération, vient mettre en exergue les performances de l'Université de Dschang embarquée dans l'élan de la **Dynamique Collective** pour la période allant du 1^{er} janvier au 31 mars 2019 qu'impulse son Recteur.

➤ L'Université de Dschang a toujours accordé une **primauté à l'excellence** au niveau des prestations des étudiants dont le taux de réussite à divers niveaux témoigne de la qualité du travail accompli. **Un accent particulier est porté sur la rigueur et la discipline**, notamment en ce qui concerne le déroulement des cours et des examens, cela y compris dans les Instituts Privés sous sa tutelle par respect strict d'un calendrier académique conçu à cet effet.

➤ un intérêt est également porté sur les prestations des enseignants investis dans la recherche et dont la promotion à des grades supérieurs et la forte mobilité nationale et internationale sont révélatrices du couronnement recherché aux niveaux individuel et collectif.

En conformité aux très hautes instructions du Chef de l'État, Son Excellence Paul Biya, le communiqué n° B42/00999 de Monsieur le Recteur a enclenché la **première étape du recrutement de 109 enseignants assignés à l'Université de Dschang**.

➤ À l'Université de Dschang, une innovation sans équivalent concerne les **Universités Municipales**, une vitrine du développement local réinventé et conclu avec des Mairies, marque un tournant décisif permettant, d'une part aux dites Mairies de trouver des solutions aux problèmes concrets des populations à travers des études scientifiques avérées et d'autre part aux universitaires d'intensifier leur professionnalisation par une confrontation permanente de leurs savoirs aux sollicitations des CTD.

Le partenariat avec les IPES nationaux et interafricains et d'autres universités occidentales s'intensifie.

Dans le souci d'accroître sa visibilité et sa lisibilité, l'Université de Dschang s'est dotée d'une Application mobile personnalisée au label **Université de Dschang** qui est fonctionnelle et téléchargeable depuis Play Store. Telle est la teneur de ce n° **002** du **BUIDAAC** que je vous invite à lire soigneusement.



Robert WANDA

Agrégé en Sciences de Gestion
Professeur Titulaire CAMES

Chevalier de l'Ordre International des Palmes Académiques du CAMES

Directeur des Affaires Académiques et de la Coopération

Professeur Robert WANDA

Organigramme hiérarchique de la DAAC

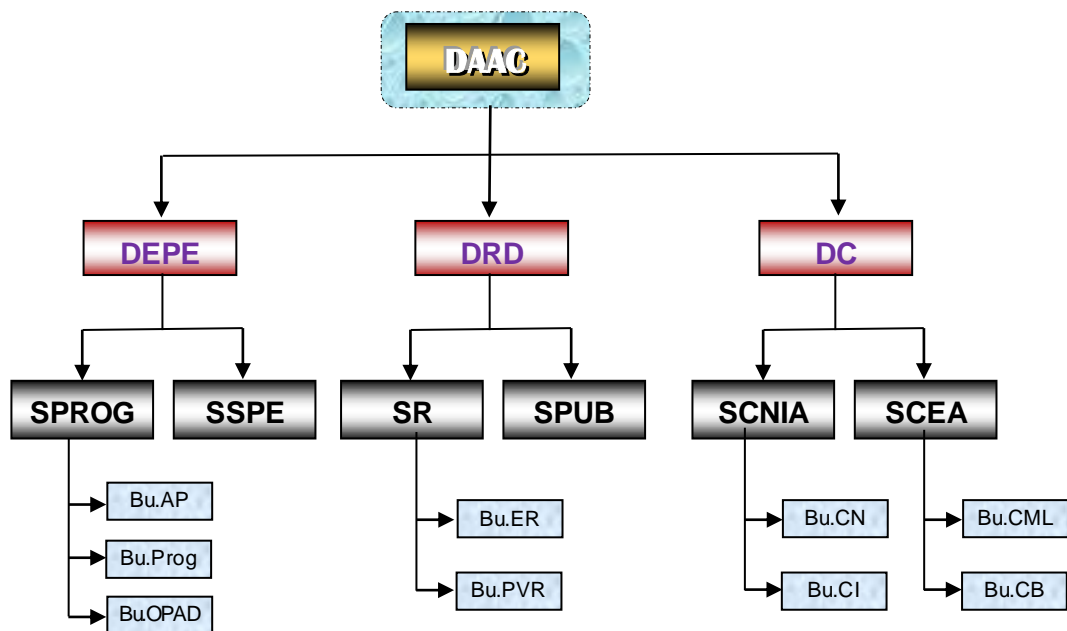

Légende :

DAAC : Direction des Affaires Académiques et de la Coopération

DEPE : Division de l'Enseignement et des Personnels Enseignants

DRD : Division de la Recherche et du Développement

DC : Division de la Coopération

SSPE : Service du suivi des personnels enseignants

SPROG : Service des programmes

SR : Service de la recherche

SPUB : Service de la publication

SCNIA : Service de la coopération nationale et interafricaine

SCEA : Service de la coopération extra africaine

Bu.AP : Bureau des activités pédagogiques

Bu.OPAD : Bureau de l'orientation professionnelle et de l'appui au développement

Bu.Prog : Bureau des Programmes

Bu.CN : Bureau de la coopération nationale

Bu.CI : Bureau de la coopération interafricaine

Bu.CML : Bureau de la coopération multilatérale

Bu.CB : Bureau de la coopération bilatérale

Bu.ER : Bureau de l'évaluation et de la recherche

Bu.PVR : Bureau de la promotion et de la valorisation des résultats.

I. La Division de l'Enseignement et des Personnels Enseignants (DEPE)

Recrutement spécial de 109 enseignants à l'Université de Dschang

Le Recteur de l'Université de Dschang informe la communauté nationale et internationale que dans le cadre du recrutement spécial de 1000 enseignants dans les Universités d'Etat camerounaises, il est ouvert à l'Université de Dschang, **Cent neuf (109) postes** répartis de la manière suivante :

FLSH (15 postes)

- **Géographie**
 - Géographie Economique et Développement Rural (01)
 - Géomatique (01)
 - Climatologie (01)
- **LEA**
 - Langue, linguistique et littérature italienne (01)
 - English literature, Commonwealth literature and culture (01)
 - Linguistique allemande (01)
- **PPS**
 - Philosophie morale et politique (01)
 - Histoire de la Philosophie et métaphysique (01)
 - Logique et épistémologie (01)
 - Philosophie du droit et éthique (01)
 - Psychologie clinique et pathologique (01)
- **Etudes Africaines et Mondialisation**
 - African literature in English (01)
 - Didactics of african languages (01)
- **Histoire et Archéologie**
 - Histoire des civilisations et / ou des religions (01)
 - Archéologie ou histoire de l'art (01)

FSEG (15 postes)

- **Finance et Comptabilité**
 - Finance (02)
 - Comptabilité (02)
- **Marketing et Ressources Humaines**
 - Management Stratégique (01)
 - Ressources humaines (01)
 - Marketing (01)

FJSP (10 postes)

- **English Law**
 - Toutes Spécialités (02)
- **Droit privé Fondamental**
 - Droit Civil (01)
- **Droit Public**
 - Droit Constitutionnel/Contentieux Administratif /Finances Publiques (02 postes)
- **Science Politique**
 - Relations Internationale/Politiques Publiques/ Sociologie Politique (02 postes)
- **Droit des Affaires et de l'Entreprise**
 - Droit des Affaires OHADA/Droit du Commerce International (01)
- **Sciences Criminelles**
 - Droit Pénal Interne ou International/Procédure Pénale (01)
- **Droit International et Communautaire**
 - Droit International Public/Droit Communautaire (01)

FS (10 postes)

- **Biologie Animale**
 - Ecologie des Mammifères (01)
- **Biologie Végétale**
 - Ecologie (01)
- **Biochimie**
 - Biochimie Clinique (01)
 - Nutrition et Sécurité Alimentaire (01)
- **Chimie**
 - Chimie Organique (01)

➤ **Mathématiques-Informatique**

- Informatique (01)
- Mathématiques (01)

➤ **Physique**

- Physique Fondamentale (01)
- Physique Appliquée (01)

➤ **Sciences de la Terre**

- Hydrogéologie (01)

FASA (15 postes)

➤ **Génie Rural**

- Farm Machinery (01)
- Hydraulique Rurale (01)

➤ **Foresterie**

- Aménagement Forestier (01)
- Aquaculture (01)

➤ **Zootechne**

- Amélioration Génétique Animale/Boviculture (01)
- Santé Animale (01)

➤ **Sciences du Sol**

- Pétrologie, Analyse Structurale et Cartographie des Sols (01)
- Chimie des Sols (01)

➤ **Agriculture**

- Horticulture/Fruitières et plantes stimulantes/Phytotechnie/Céréales (01)

➤ **CRESA Forêt-Bois**

- Agroforesterie (01)
- Norme et Contrôle Qualité des Produits Agro-Sylvopastoraux (01)

➤ **Filière des Métiers du Bois, de l'Eau et de l'Environnement (Antenne d'Ebolowa)**

- Valorisation Industrielle du Bois/Technologie du Bois (01)
- Gestion de l'Environnement (01)

➤ **Annexe de Bafia**

- Nutrition et Alimentation des animaux domestiques (01)
- Phytotechnie/Tubercules (01)

IUT-FV DE BANDJOUN (15 postes)

➤ **Génie Electrique**

- Electrotechnique (02 postes)
- Automatismes (01)

➤ **Enseignements Généraux et Scientifiques**

- Physique Appliquée (01)

➤ **Département d'Informatique**

- Informatique (01)

➤ **Génie Mécanique et Productive**

- Maintenance industrielle et productive (01)
- Mécatronique (01)

➤ **Génie Civil**

- Géotechnie (01)
- Topographie (02 postes)

➤ **Technique de Communication, de Gestion Comptable et Financière**

- Finance et Comptabilité (01)
- Marketing Communication (01)

➤ **Génie des Télécommunications et Réseaux**

- Electronique et Télécommunications (01)

➤ **Génie Thermique Energie et Environnement**

- Energétique (01)
- Sciences de l'Environnement (01)

IBAF DE FOUMBAN (09 postes)

➤ **Art, Technologie et Patrimoine**

- Matériaux du Bois et Fibres (01)

➤ **Arts Plastiques**

- Arts Plastiques (01)

➤ **Arts du Spectacle et Cinématographie**

- Production Cinématographique et Audiovisuelle (01)
- Musicologie (01)

➤ **Architecture et Art de l'Ingénieur**

- Topographie (01)
- Génie Civil (01)
- Architecture - Urbanisme (01)

➤ **Arts Décoratifs**

- Stylisme (01)
- Modélisme (01)

FMSP (20 postes)

➤ **Sciences Physiologiques et Biochimie**

- Physiologie Humaine (01)
- Biochimie Humaine (01)
- Biologie Moléculaire / Génétique (01)

➤ **Sciences Morphologiques, Anatomie Pathologique et Médecine Légale**

- Anatomie Humaine (01)
- Anatomie Pathologique (01)

➤ **Microbiologie, Hématologie et Immunologie**

- Microbiologie (Bactériologie / Virologie) (01)
- Parasitologie / Immunologie (01)

➤ **Sciences Pharmaceutiques**

- Pharmacie / Pharmacologie (01)

- **Radiologie, Biophysique et Imagerie Médicale**
 - Radiologie (01)
- **Santé Publique**
 - Statistique (01)
- **Médecine Interne et Spécialités**
 - Médecine Interne (01)
 - Neurologie (01)
 - Endocrinologie (01)
 - Rhumatologie (01)
- **Pédiatrie, de Santé de l'Enfant et de l'Adolescent**
 - Pédiatrie (02 postes)
- **Gynécologie-Obstétrique et Santé Maternelle**
 - Gynécologie-Obstétrique (01)
- **Chirurgie et Spécialités, Anesthésie et Réanimation**
 - Chirurgie Générale (01)
 - Chirurgie thoracique et Cardiovasculaire (01)
 - Urologie (01)

- Les copies des articles ou des tirés à part des éventuelles publications, le cas échéant ;
- Un certificat médical datant de moins de 3 mois établi par un médecin du secteur de la santé publique ;
- Quatre photos d'identité 4x4 (en couleur)
- Une photocopie de la CNI ou du récépissé en cours de validité ;
- Une attestation de service en qualité d'enseignant permanent dans l'Université d'origine, dûment signée par une autorité compétente, pour les candidats aux grades de CC, MC et Pr.
- Un extrait du bulletin n°3 du casier judiciaire ;
- Un certificat de nationalité et/ou, s'agissant des candidats résidant à l'étranger, les photocopies du passeport et du permis de séjour certifiées par les services consulaires camerounais ;
- Une attestation de présence effective dûment signée par une autorité compétente (pour les candidats sollicitant un changement de corps) ;
- Une autorisation préalable du Ministre utilisateur ou du Chef de l'administration d'attache (pour les candidats sollicitant un changement de corps) ;
- Une copie de la Carte Nationale d'Invalidité (pour les personnes handicapées) ;
- Un engagement sur l'honneur portant sur (i) l'authenticité des pièces présentées ; (ii) la disponibilité effective du candidat et, s'agissant des candidats résidant à l'étranger, (iii) l'inexistence de toute circonstance pouvant donner lieu à une double situation salariale.

Qualifications

Les candidats doivent être titulaires d'un Ph.D, ou d'un Doctorat Nouveau Régime, ou d'un Doctorat d'Etat, ou d'un Doctorat 3^e cycle.

Composition du dossier : Les dossiers de candidature devront être envoyés au Rectorat de l'Université de Dschang BP : 96 Dschang, soit être enregistrés au service du courrier du Rectorat (**porte 103**) au plus tard le **21 mai 2019**.

Lesdits dossiers seront constitués des pièces suivantes :

- Une demande timbrée adressée à Monsieur le Recteur de l'UDs ;
- Une photocopie certifiée conforme d'acte de naissance ;
- Un curriculum vitae détaillé ;
- Les photocopies certifiées conformes de tous les diplômes à partir du Baccalauréat ou du GCE/AL ;
- Un exemplaire de la thèse de Doctorat ou du Ph.D ;

Interviews :

Les candidats dont les dossiers seront complets et conformes aux profils annoncés seront convoqués pour des interviews organisés à une date à déterminer et par des moyens à préciser, par les Départements compétents des différents Etablissements de l'Université de Dschang.

Les candidats sont informés qu'en cas de recrutement, ils auront obligation de résidence à Dschang, à Bandjoun, à Foumban, à Ebolowa ou à Bafia selon le cas.

Résultats des examens de fin de premier semestre pour le compte de l'année académique 2018/2019 par Etablissement

Etablissements	Classes LMD	Inscrits	Admis	Taux de réussite
FLSH(*)	L1	1 348	892	66,2%
	L2	1 186	813	68,5%
	L3	1 267	944	74,5%
	Total FLSH	3 801	2 649	69,7%
FSEG	L1	1 349	444	32,9%
	L2	1 181	468	39,6%
	L3	759	435	57,3%
	M1	398	212	53,3%
	M2	338	53	15,7%
	Total FSEG	4 025	1 612	40,0%
FSJP	Capa 1	61	03	4,9%
	Capa 2	63	09	14,3%
	L1	918	42	4,58%
	L2	744	82	11,0%
	L3	578	44	7,6%
	M1	506	12	2,4%
	Total FSJP	2 870	192	6,7%
FS <i>M= Master recherche MP= Master Profes- sionnel</i>	L1	3 626	960	26,48%
	L2	1 374	1 032	75,1%
	L3	1 561	1 163	74,5%
	M1	606	573	94,6%
	MP1	118	89	75,4%
	M1+MP1	724	662	91,4%
	M2	407	363	89,2%
	MP2	113	113	100,0%
	M2+MP2	520	476	91,5%
	Total FS	7 805	4 293	55,0%
FASA	L1	198	160	80,8%
	L2	222	174	78,4%
	L3	206	181	87,9%
	M1	275	226	82,2%
	M2	350	307	87,7%
	Total FASA	1 251	1 048	83,8%
IUT-FV	BTS 1	685	138	20,1%
	BTS 2	102	0	0,0%
	DUT 1	417	87	20,9%
	DUT 2	295	102	34,6%
	L3	595	332	55,8%
	Total IUT-FV	2 094	659	31,5%

FMSP <i>MED= Médecine PHM= Pharmacie SBM= Science Biomédicale</i>	MED1	50	36	72,0%
	PHM1	24	15	62,5%
	SBM1	111	55	49,5%
	Total Niv 1	185	106	57,3%
	MED2	51	43	84,3%
	PHM2	24	21	87,5%
	SBM12	107	49	45,8%
	Total Niv 2	182	113	62,1%
	SBM3	96	41	42,7%
	M1	64	38	59,4%
	M2	49	34	69,4%
	Total FMSP	576	332	57,6%
Total général		22 422	10 785	48,1%

NB : (*) Les taux de réussite de la Faculté des Lettres et Sciences Humaines (FLSH) ont été fournis par matière. Ceux-ci ont permis de déduire le taux de réussite global et ceux par niveau ainsi que le nombre d'admis.

Tableau synthétique des résultats des examens de fin de premier semestre 2018/2019 par Etablissement

Ets	FLSH	FSEG	FSJP	FS	FASA	IUT-FV	FMSP	IBAF	Total
Inscrits	3 801	4 025	2 870	7 805	1 251	2 094	576	-	22 422
Admis	2 649	1 612	192	4 293	1 048	659	332	-	10 785
%	69,7%	40,0%	6,7%	55,0%	83,8%	31,5%	57,6%	-	48,1%

Graphique présentant les résultats du premier semestre par Etablissement pour le compte du premier semestre de l'année académiques 2018/2019 à l'UDs. L'Institut des Beaux-Arts de Foumban n'a pas été pris en compte, car n'ayant pas fourni les informations sollicitées.

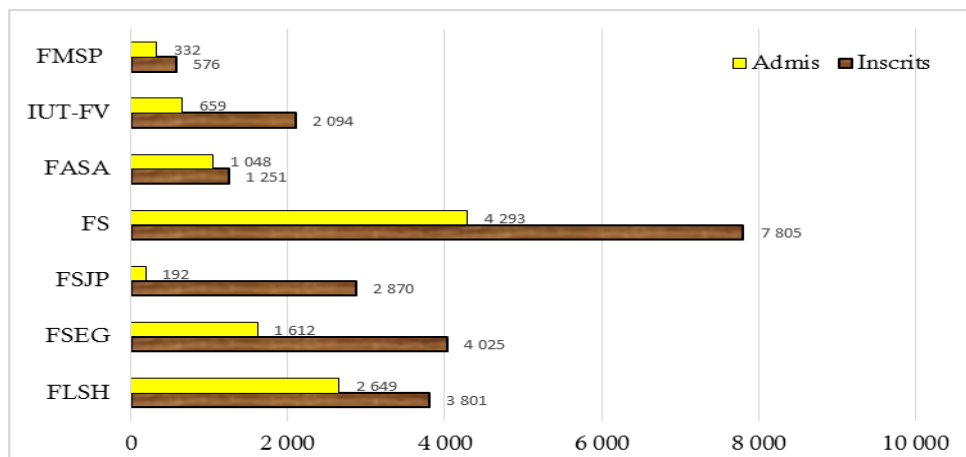

Dossiers de demande de changement de grade pour la session de mai 2019

Grade	FLSH	FSEG	FSJP	FS	FASA	IUT-FV	IBAF	FMSP
CC	02	0	0	01	02	0	0	0
MC	03	0	0	0	01	0	0	0
Pr	01	0	0	0	0	0	0	0
Total	06	0	0	01	03	0	0	0

La situation des sanctions aux examens du premier semestre 2018/2019

Etablissements	FL			FCA	FCFUF			Total
	Av	BI	FL		ET1A	ET2A	ED	
FLSH	0	0	0	03	0	0	0	03
FSEG	0	0	0	13	02	02	02	19
FSJP	0	0	04	07	0	0	00	11
FS	0	01	34	01	0	0	01	37
FASA	18	0	0	0	0	0	00	18
IUT-FV	0	0	0	0	0	0	00	00
IBAF	0	0	0	0	0	0	00	00
FMSP	0	0	0	0	0	0	00	00
Totaux	18	01	38	24	02	02	03	88

Source : DEPE/SPROG

- *FL* : Fraude légère

- *FCA* : Fraude avec circonstance aggravante

- *FGCFUF* : Fraude grave à caractère de faux et usage de faux

- *Av* : Avertissement

- *BI* : Blâme

- *ET1A* : Exclusion temporaire d'une année

- *ET2A* : Exclusion temporaire de deux années

- *ED* : Exclusion définitive

Une nouvelle vague de diplômes engagée en 2019

Dans le souci de trouver une réponse positive et remarquable à la délivrance systématique des diplômes à l'Université de Dschang, il était important d'apurer tous les dossiers dont certains existent avant l'ère du LMD. Sur les huit Établissements que compte l'Université de Dschang, six ont déposé des dossiers de demandes de diplômes dans les services

de la DAAC (au Rectorat). Parmi ceux-ci, les dossiers de l'Institut des Beaux-Arts de Fouban (IBAF) souffrent de l'absence de certaines pièces. En plus, la base de données fournie à cet effet ne comporte pas toutes les données nécessaires à l'établissement des diplômes y relatives.

La Faculté des Lettres et Sciences Humaines (FLSH) et la Faculté de Médecine et des Sciences Pharmaceutiques (FMSP) sont les seules actuellement à n'avoir pas

déposé de dossiers. Toutes les données sont présentées dans le tableau récapitulatif ci-après :

Étabs.	Type du diplôme	Nbre dossiers	Année académique	Éléments fournis
FS (3 328)	- Licences	1 130	2015/2016	Fichier numérique et dossiers physiques disponibles
		1 134	2016/2017	
		1 064	2017/2018	
FSEG (4 660)	- Ph.D	31	2015 à 2018	
	- Master	700	2011 à 2018	
	- Licences	3 929	2011 à 2018	
FASA (1 114)	- Ingénieur Concept.	557	2001 à 2018	
	- Master Rech.	244	2011 à 2018	
	- Master Pro.	37	2018	
	- ITA	276	2010 à 2018	
FSJP (1 418)	- Master	230	2016 à 2018	
	- Licence	1 188		
IBAF (147)	- Master Prof.	25	2017	Dossiers incomplets sous les deux formes
	- Licences Pro.	122	2013 à 2017	
IUT-FV (4 687) <i>Hors mis le BTS</i>	- BTS	3 227	2012/2013 à 2017/2018	Diplôme délivré par le MINESUP
	- DUT	1 238	2012/2013 à 2017/2018	Fichier numérique et dossiers physiques disponibles
	- Licence de Techno.	2 478	2012/2013 à 2017/2018	
	- Licence Pro.	971	2012/2013 à 2017/2018	
FLSH (3 079)	- Licence	980	2015/2016	Dossiers attendus
		1 151	2016/2017	
		948	2017/2018	
FMSP (93)	- Licence Pro.	93	2018	Dossiers attendus
TOTAL		18 526		

Contexte :

La production des diplômes est un processus long et fastidieux qui commence par :

- la réception des dossiers physiques et du fichier numérique comportant toutes les données des requérants ;
- le traitement de ce fichier ;

- l'impression sur format A4 pour double vérification croisée ;

- les corrections éventuelles dans la base des données ;
- l'impression sur format A4 pour vérification éventuelle au niveau de l'Etablissement.

Avant l'impression finale des diplômes pour signature du Recteur et du Ministre d'Etat, une Commission du MINESUP est invitée à l'UDs pour des vérifications d'usage et authentification des diplômes d'entrée.

Aussi, la résolution du Conseil Rectoral est et restera permanente, quitte à mettre à la disposition du Conseil, les informations y relatives, lorsque les avancées sont significatives.

Remarque : Certains Etablissements à l'instar de l'Institut des Beaux-Arts de Foumban ont fourni des dossiers incomplets et une base de données incomplète. En effet,

au niveau des dossiers physiques, on note une absence totale des diplômes d'entrée tels que le Baccalauréat ou le GCE/AL. Au niveau de la base de données (fichiers numérique), certains champs sont absents ou mal renseignés. Il conviendrait de corriger tous ces manquements dans les meilleurs délais pour permettre aux services de la DAAC de préparer convenablement les dossiers.

Esaïe TCHOUKIO,

Chef de Bureau de la Coopération Multilatérale

Bernard KONG NDOUMBE,

Chef de Bureau de la Coopération Interafricaine

Le tableau et le graphique ci-après résumant les demandes d'établissement des diplômes à l'UDs pour le compte de l'année académique 2018/2019 en cours :

Ets	FLSH	FSEG	FSJP	FS	FASA	IUT-FV	IBAF	FMSP
Nombre de dossiers	3 079	4 660	1 418	3 328	1 114	4 687	147	93

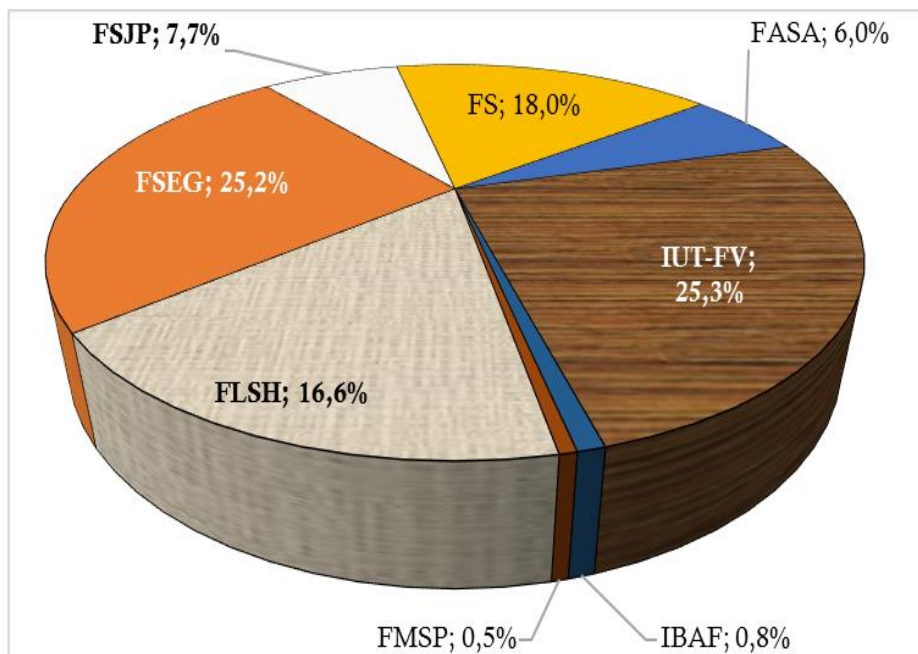

II. La Division de la Recherche et du Développement (DRD)

L'UNIVERSITÉ DE DSCHANG À LA CONQUÊTE DU 19^{ÈME} CONCOURS CAMES

Le CAMES, créé par les **chefs d'État** de l'Organisation Communale Africaine et Malgache (OCAM) à la suite de la Conférence de **Niamey** de 1968 verra la convention portant son statut signée le 26 avril 1972 à **Lomé**. À ce titre, elle se donnera entre autres pour mission de : *Coordonner les systèmes d'Enseignement Supérieur et de la Recherche afin d'harmoniser les programmes et les niveaux de recrutement dans les différents établissements des pays membres*. C'est dans ce registre que le développement des mécanismes de recrutement des enseignants dans les différents établissements des pays membres, et notamment par **la voie du concours d'agrégation**, va acquérir ses lettres de noblesse. Le concours d'agrégation se dessine au fil du temps comme la voie royale d'accession au magistère. L'Université de Dschang, sous la conduite de Monsieur le Professeur Roger TSAFACK NANFOSSO, lui-même agrégé et Professeur Titulaire CAMES n'a de cesse de marquer en lettre d'or son nom dans ce processus en perpétuel devenir.

À l'occasion du 19^e Concours d'agrégation CAMES qui se déroulera à Ouagadougou au Burkina Faso en novembre 2019, l'Université de Dschang, dans un esprit de « *dynamique collective* », ambitionne de participer à deux titres : d'une part, par ses enseignants susceptibles d'être membres du jury, et par ses candidats au dit concours, d'autre part.

Pour ce qui est de ses enseignants Professeurs Titulaires CAMES et susceptibles d'être présidents ou membres du Jury, l'on relèvera selon les deux facultés concernées par le Concours à l'Université de Dschang :

Pour la Faculté des Sciences Economiques et de Gestion (FSEG), nous avons dans la section :

- **Sciences Economiques** : Les Professeurs AVOM Désiré (titularisation en 2018) et Roger TSAFACK NANFOSSO (titularisation en 2018) ;
- **Sciences de Gestion** : Les Professeurs FEUDJO Jules Roger (titularisation en 2018) et WANDA Robert (titularisation en 2017).

Pour la Faculté des Sciences Juridiques et Politiques (FSJP), nous avons comme seul potentiel membre du jury dans la section **Droit privé**, le Professeur MODI KOKO BEBEY Henri Désiré, agrégé du Concours français (2003).

S'agissant des candidats au dit concours, nous avons les Maîtres-assistants suivants :

- **Sciences Economiques** : NKENFACK Hilaire, ANGO NKOA Bruno Emmanuel NGUENA Christian Lambert ; TOTOUOM FOTUE Luc Arman et NGUENA Christian Lambert.
- **Sciences de Gestion** : TAKOUDJOU NIMPA Alain et BIMEME Isidore.
- **Section Droit privé** : LOWE GNINTEDEM Patrick Juvet.

*Par John Richard KEUDJEU DE KEUDJEU,
Maître Assistant CAMES
(Chef de Division de la Recherche et du Développement)*

CONCOURS CAMES 2019 : Présentation des candidats par leçons

Section Sciences Economiques

N°	Noms et prénoms	Première leçon	Deuxième leçon	Troisième leçon
1	NKENGFACK Hilaire	Discussion sur les travaux	Théorie économique	Economie publique
2	ANGO NKOA Bruno Emmanuel	Discussion sur les travaux	Théorie économique	Economie du développement
3	TOTOUOM FOTUE Luc Armand	Discussion sur les travaux	Théorie économique	Economie du développement
4	NGUENA Christian Lambert	Discussion sur les travaux	Théorie économique	Economie bancaire

Section Sciences de Gestion

N°	Noms et prénoms	Première leçon	Deuxième leçon	Troisième leçon
1	TAKOUDJOU NIMPA Alain	Discussion sur les travaux	Théorie de l'entreprise	Gestion financière
2	BIMEME BENGONO Isidore	Discussion sur les travaux	Théorie de l'entreprise	Gestion comptable

Section Droit et Sciences Politiques

N°	Noms et prénoms	Première leçon	Deuxième leçon	Troisième leçon
1	LOWE GNINTEDEM Patrick Juvet	Discussion sur les travaux	Droit commercial	Droit civil

En marge de ces activités, nous citons également :

- le colloque à la FSJP sur le thème : « Droit et croissance économique au Cameroun : à propos des objectifs du DSCE (2010-2020) organisé le 20 février 2019 ;
- Grande conférence organisée le 27 mars 2019 sur le thème : « Démocratie et état de droit : regards croisés de juristes et politistes ».

Quant à la mobilité internationale des enseignants, on peut relever :

- la participation du Pr KALIEU ELONGO Yvette Rachel aux ateliers de Droit civil organisés par le **Centre de Droit privé Paul André CREPEAU** à l'Université MCGILL à Montréal au Canada du 05 au 12 février 2019.

BIBLIOTHEQUE CENTRALE *Médiation scientifique : l'UDs en synergie avec le CAMES*

« La production scientifique des universités et des chercheurs africains est très peu connue dans l'espace scientifique mondial et la contribution de l'Afrique pour l'avancée de la science est très dérisoire sur le plan universel ». C'est par cette

déclaration que le Pr Florence Piron, envoyée spéciale du CAMES, a ouvert la séance travail sur la visibilité de la recherche africaine, le 28 mars 2018 à l'Amphi 1000 de l'Université de Dschang.

Rencontre au cours de laquelle, elle a encouragé les enseignants et les chercheurs de cette institution à mettre en ligne au travers de la plateforme du DICAMES, leurs thèses, articles et prépublications en accès libre. Ceci participe à accroître la visibilité de l'Université de Dschang, à travers laquelle les chercheurs peuvent bénéficier de la notoriété à l'échelon international. Car, l'idéologie qui domine l'univers scientifique d'aujourd'hui tourne autour du concept du « publish or perish ».

A la suite de cette conférence, la Bibliothèque Centrale a été retenue comme point focal du **DICAMES** et un plan de plaidoyer a été élaboré ensemble dans le but de convaincre tous les enseignants-

chercheurs, véritables pourvoyeurs de l'information scientifique et technique, à bien vouloir envisager la diffusion scientifique comme faisant partie de leur activité heuristique. Fort de cette disposition, 28 thèses, 13 articles et 02 prépublications sur support numérique ont été collectés et mis en ligne à l'adresse <http://savoir.cames.online>, téléchargeables gratuitement en format PDF. Pour cela, un protocole d'entente a été signé entre l'UDs et le CAMES dans le but d'apporter un soutien institutionnel à cette opération, à l'heure où l'économie du savoir est devenue le crédo sur lequel s'appuie le développement au XXI^e siècle.

Valère DJIDERE,
(Bibliothécaire en Chef)

LES THÈSES SOUTENUES DURANT LE DEUXIÈME TRIMESTRE DE L'ANNÉE ACADÉMIQUE 2018/2019

a) Thèses soutenues

N°	Noms et Prénoms	Thème
Faculté des Sciences (FS)		
1	FOUETIO DONGMEZA Aurélien	<i>Homogénéisation des équations aux dérivées partielles stochastiques de type hyperbolique.</i>
2	TATOU Rel Dechangue	<i>Evaluation de la qualité des eaux souterraines dans le bassin versant de Kambo-amont (Douala) : approche hydrochimique et bactériologique.</i>
3	TADJOUA TCHOUMBOU Hervé	<i>Propriété santidiarrhéique, anti-inflammatoire et profil toxicologique des extraits aqueux et méthanolique des feuilles de <i>Dioscorea oppositifolia</i> Cogn. (Meliastomataceae) chez les rats et souris.</i>
4	TCHEGNITEGNI TOUSSIE Billy	<i>Etude des constituants chimiques et évaluation de l'activité cytotoxique de deux plantes médicinales au Cameroun: <i>Sansevieria trifasciata</i> Prain et <i>Sansevieria pedicellata</i> La Croix (Dracaenaceae).</i>
5	DJIMELI NAMEKONG Merline	<i>Etude des activités anti-typhiques in vitro et in vivo des extraits des écorces de <i>Enantia chlorantha</i> (Annonaceae).</i>
6	NGAKOU SADEU Christian	<i>Optimisation de la préparation des charbons actifs par la méthodologie des surfaces de réponse: Application de l'absorption de la phénacétine en solution aqueuse</i>
7	MOFOR NELSON ALAKEH	<i>Physico-chemical characteristics of some soils and quality assessment of springs in the grass field zone: the case of Awing community, North West Cameroon.</i>
8	NGOUFACK TAGOUSOP Cyrille	<i>Etudes des constituants chimiques de deux plantes médicinales au Cameroun: <i>Melanthera elliptica</i> O. Hoffm (Asteraceae) et <i>Gratophyllum grandulosum</i> Turill (Acanthaceae) et évaluation de leurs activités antimicrobiennes.</i>

Faculté d'Agronomie et des Sciences Agricoles (FASA)

9	CAMARA SAWA	<i>Effets de la fertilisation minérale et minérale et du stade phénologique sur la croissance, la biomasse, la composition chimique et minérale de Paspalum Plicatulum (Michx) au plateau Central du Fouta-Djalou.</i>
---	-------------	--

Faculté des Lettres et Sciences Humaines (FLSH)

10	NGUEMO KENGMO Joseph	<i>Une analyse du discours sur la santé et ses stratégies commerciales au Cameroun : le cas de la médecine traditionnelle.</i>
11	KOUAKOU TCHUIGWA Brice	<i>L'Implicite dans le roman camerounais francophone contemporain. Étude pragmatique à partir du personnage féminin dans la prose romanesque de Jeanne MBELLA NGOM, Valentin ATEBA et David YEGUÉ.</i>
12	LEKOMO Gisèle Rosette	<i>Ethique de reliance et humanisme de la complexité chez Edgar MORIN : l'idée de « Métamorphose ».</i>
13	SIÉWOUÉ Martin Bolivar	<i>Towards a Curriculum for English Language Teaching for Specific Purposes in Cameroon's Fine Arts Institutes.</i>
14	SATHEU NGATCHA Norbert Duclair	<i>Le projet Nietzscheen d'élévation de l'homme : Avatar de la morale ou dénégation de la métaphysique ?</i>
15	TOUMBA PATALE Christian	<i>Logique et Philosophie chez Bertrand RUSSEL.</i>
16	TCHUEGNEUBI MONTHE Serge	<i>Immigration et renouvellement de l'esthétique dans le roman francophone subsaharien de 1990 à 2010.</i>
17	Nelson SHANG	<i>Science and metaphysics in the process philosophy of Alfred NORTH WHITEHEAD.</i>
18	TEPOULE NGUEKE Joseph Orphée	<i>Changement d'occupation des sols, services écologiques et sociaux des ressources en eaux dans le bassin-versant de la Menoua.</i>
19	Emile Marchand NKEPSEU	<i>Etude comparée des vies et œuvres des créateurs du XXe siècle : Ibrahim NJOYA et Elie Ange ; Artistes d'avant-garde de l'Ouest Cameroun.</i>
20	DEUGA CHIEUDJUI Joseph Magloire	<i>Evolution du statut de chef de l'exécutif communal et incidences sur les populations de la région de l'Ouest au Cameroun.</i>
21	LABA Maurice	<i>L'amour comme vecteur du vivre-ensemble : une analyse interculturelle de la représentation de l'amour dans les littératures Allemande et Camerounaise Contemporaines.</i>
22	NYUYKONGI John Paul	<i>Plurality of methods as fundamental to progress in modern science : A study of the philosophy of Paul Karl FEYERABEND.</i>
23	NZENTI Kopa Ramsès	<i>L'évolution de l'homme de la naturalité à la civilité chez Jean-Jacques Rousseau.</i>
24	Nadège Ludvine TEDONGMO	<i>Piraterie maritime et gestion des défis sécuritaires dans la Golfe de Guinée (1979-2013) ».</i>
25	DEZEU TCHINDA Léonnie	<i>Appropriation des technologies des énergies renouvelables électriques face au défi du développement durable: le cas des microcentrales hydroélectriques dans les hautes terres de l'Ouest Cameroun.</i>
26	BANDANG AYANGMA Martin Luther K.	<i>Théorie des quanta et logique du contradictoire chez Stéphane LUPASCO.</i>
27	LAUGNWA Moses SEEMNDZE	<i>PLATO and the Institution on Education, critique of Cameroon Education.</i>
28	NGEH Ernestilia DZEKEM	<i>The performance and relevance of oral traditions in a contemporary context: The study of Nso and Mbum proverbs in the North West region of Cameroun.</i>

29	KAMENI WENDEU Anne Clotilde	<i>La construction médiatico-discursive de l'opinion en période préélectorale au Cameroun : le cas des quotidiens Cameroon Tribune et le Messenger.</i>
30	Donfack Germain	<i>Les chansons populaires dans le la ménoua pendant la guerre de l'indépendance du Cameroun.</i>

Faculté des Sciences Juridiques et Politiques (FSJP)

31	AZAMBOU CHOUNGMELE Pascal	<i>La qualité de parlementaire au Cameroun et au Gabon.</i>
32	ABUE AKO Scott Eko	<i>Resolution of motor accident litigation under the CIMA code.</i>
33	TAMETONG NGUEMO TSIDIE Stève	<i>L'obligation de motivation en droit des contrats administratifs au Cameroun.</i>
34	EKANGUE YAKA Faustine Gladis	<i>La confiance en Droit Pénal Camerounais.</i>
35	AZANGUE NGOUADJIO Ivette Josiane	<i>Le préjudice en droit des affaires OHADA.</i>
36	MUSONGUI WANDA Roméo	<i>L'autonomie fiscale des communes au Cameroun.</i>
37	TSAFACK DJOUMESSI Cédric Carol	<i>La justice arbitrale dans l'espace OHADA.</i>
38	Juliete SULIY BUNYUY	<i>The operation of stock exchange markets and development within the OHADA Zone.</i>
39	EDIE DIABE Pascal	<i>A legal analysis on the AIR Carriers's duty of airworthiness under the Carriage of Goods: Development in the Law and stakes in Cameroon.</i>
40	NGUEGHO André	<i>La saisine de la Cour commune de justice et d'arbitrage de l'organisation Pour l'harmonisation en Afrique du droit des affaires.</i>
41	VOUFFO Pacôme	<i>La prorogation des mandats des élus dans les Etats d'Afrique noire francophone : le cas du Cameroun.</i>
42	TENKEU Victor Aurélien	<i>La qualité d'ordonnateur du budget des communes en finances publiques locales au Cameroun.</i>
43	FOPA TAPON Cyrille Arnaud	<i>Les interventions du législateur dans le fonctionnement de la justice à l'épreuve de l'état de droit au Cameroun.</i>
44	MAGNE Anne Nestorine	<i>La responsabilité du chargeur de marchandises dangereuses en zone CEMAC.</i>
45	MAYOUE Fils Basile	<i>L'administration provisoire des établissements de crédit et de micro-finance dans la CEMAC</i>
46	FOTUE Sonia Mireille	<i>L'immunité d'exécution en droit OHADA</i>
47	FODONG SOFACK Valdès	
48	AGBOR Walters MBENG	<i>An appraisal of the legal framework for sustainable exploration and exploitation of petroleum resources in Cameroon</i>
49	TALA WAKEU Au- gustin	<i>La participation de la diaspora Camerounaise de l'Occident à la construction de la politique électorale au Cameroun : Analyse d'une participation politique à distance</i>
50	NGNINTEDEM NO- BO Calvine Liliane	<i>La liberté d'entreprendre au Cameroun à l'épreuve des législations unificatrices et communautaires</i>

Faculté des Sciences Economiques et de Gestion (FSEG)

Thèses soutenues au premier trimestre mais comptabilisées au second trimestre (aucune thèse soutenue au second trimestre)

51	FOKA TAGNE Alain Gilles	<i>Comportement auditeur-audité et qualité du service rendu par les cabinets d'audit au Cameroun.</i>
52	LEUDEU Florette	<i>Rôle du prix à terme dans l'évaluation du prix des produits agricoles d'exportation en Afrique : Cas du cacao et du café.</i>
53	TCHOUDJA NJANBOU Jimmy Rostand	<i>L'évaluation de la qualité de l'audit externe : une approche basée sur la performance des Equipes d'Audit au cours d'une mission légale.</i>
54	TCHAPNGA Jonas	<i>La contribution de l'information comptable et financière à l'efficience du système de gestion des entreprises : une application aux TPE-PME camerounaises.</i>
55	NJANG Gladys Che	<i>Fertility responses to female labour force participation and to child mortality in Cameroon.</i>
56	ETOH-ANZAH Peter ANGYIE	<i>Rural household dependence on non-timber forest products collection in Cameroun: Households welfare implications.</i>
57	KUATE KAMGA Sangeniss Leblanc	<i>Techniques promotionnelles et comportement d'achat.</i>
58	KAMGA WENDJI Camille	<i>Contrôle de gestion et confiance entre les banques et les PME au Cameroun.</i>
59	KABWE OMOYI Fanny	<i>Quatre essais sur l'économie politique de la rente de ressources naturelles dans les Etats Africains.</i>
60	KOUAM Jean Cédric	<i>Analyse dynamique de la résilience aux chocs macroéconomiques des politiques de stabilisation en Afrique Centrale.</i>
61	DJIMADOUM NGAKOUTOU	<i>Entreprenariat féminin et développement humain au Tchad.</i>
62	ZANFACK TIAGUE Linda Julie	<i>Trois essais à propos des nouveaux critères de convergence : une analyse rétrospective aux données de la CEMAC et de l'UEMOA.</i>
63	TAGNE Joël Stephan	<i>Culture et entreprenariat au Cameroun.</i>
64	NGOUCHEME René	<i>Les effets de la certification sur la performance des systèmes agroforestiers à base de cacao au Cameroun.</i>
65	EWODO MEKA Roland	<i>Contribution des déterminants du processus de création à la pérennité des PME Camerounaises: cas des PME de Yaoundé.</i>
66	ATEUMO Edith Christine Grace	<i>Les déterminants de la compétence éthique des auditeurs lors des missions d'audit légal au Cameroun.</i>
67	NTANG Philémon Bonaventure	<i>Essais sur la soutenabilité de l'intégration monétaire dans la CEMAC.</i>
68	VONG Aline Mireille	<i>Les pratiques managériales et la capacité d'innovation au sein des entreprises camerounaises.</i>
69	ALLARA NGABA Eric	<i>Inégalités d'accès aux soins obstétricaux au Tchad.</i>
70	NAWO Larissa	<i>Three essays on the political economy of African sovereign Wealth funds.</i>
71	TEMKENG DJOUDI Serge	<i>Effets de l'ouverture économique sur le développement durable en Afrique Subsaharienne.</i>
72	NJANGANG NDIEUPA Henri Escargueil	<i>Trois essais sur les effets des investissements directs étrangers chinois sur l'économie des pays en Afrique Sub-Saharienne.</i>

73	MAYEKO Léon	<i>Rattrapage économique des pays Africains de la zone franc.</i>
74	NGUEFACK Christian	<i>Système de gestion de la relation client et performance commerciale des EMF au Cameroun.</i>
75	DEUTOU NKENG-WOU Zacharie	<i>L'existence des facteurs communs de liquidité et leur pouvoir explicatif sur la formation des cours : cas de 254 actions observées sur trois marchés boursiers de l'Afrique Subsaharienne.</i>
76	MOUCHILI MOUMIE Eric	<i>Effets des politiques économiques sur la croissance économique en Zone CEMAC</i>
77	NGASSA NYA Yves Daniel	<i>Effets macroéconomiques de l'accord de partenariat économique d'étape avec l'Union Européenne : le cas du Cameroun</i>
78	TCHOFFO TIOYEM Pierre Ghislain	<i>L'Efficiency de forme semi forte des marchés boursiers émergents africains : une analyse à travers l'annonce d'une modification de l'équipe dirigeant d'entreprise cotées</i>
79	NYA Patrick Daniel	<i>Pauvreté des ménages et santé des enfants au Cameroun</i>

b) Thèse autorisée

Faculté des Sciences Juridiques et Politiques (FSJP)

01	NZIE OUSSENA	<i>L'exécution des décisions de justice en matière civile et commerciale au Cameroun.</i>
----	--------------	---

HDR soutenue durant le deuxième trimestre de l'année académique 2018/2019

N°	Noms et prénoms	Thème	Faculté
01	DOUKENG ZELE Champlain	<i>L'institutionnalisation de la démocratie et de l'Etat de droit en Afrique Subsaharienne : entre avancées significatives et incertitudes.</i>	FSJP

Tableau synthétique des thèses de Doctorat/PhD et de HDR (2^e trimestre de l'année académique 2018/2019)

Etat de la thèse	FLSH	FSEG	FSJP	FS	FASA	Total
Soutenue	21	29	20	8	01	79
Autorisée	0	0	01	0	0	01
Total	21	29	21	08	01	80
HDR soutenue	0	0	1	0	0	01

Graphiquement, nous obtenons la figure ci-après

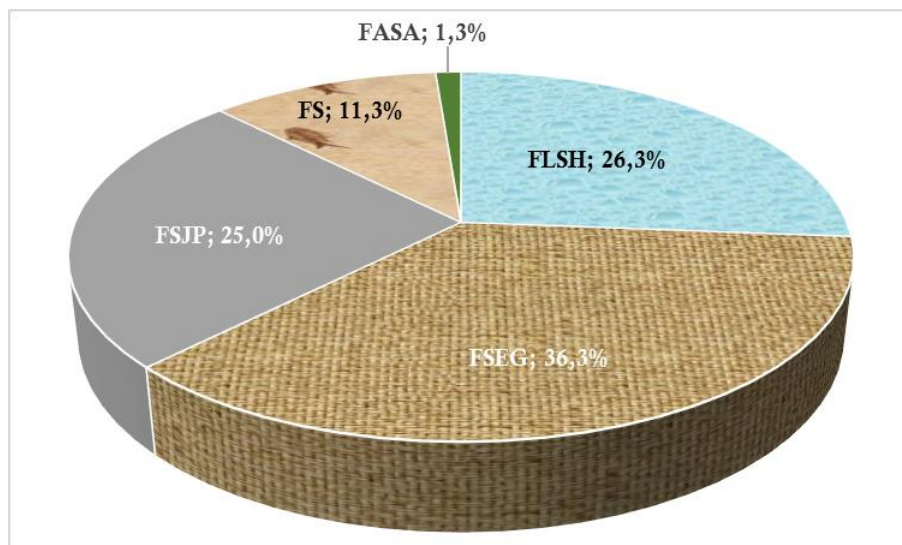

III. La Division de la Coopération (DC)

LE LABEL UDS : OBJET D'UNE CONVOITISE SOUS-REGIONALE

La tutelle académique s'internationalise à l'Université de Dschang. Une délégation de 05 missionnaires de l'UDS a séjourné du 11 au 13 mars 2019 à Libreville au Gabon pour l'évaluation des structures et programmes de l'Ecole de Management du Gabon (EM-Gabon) en vue de la signature d'une convention de partenariat UDs-EM Gabon.

Pour cet autre partenariat, il sera particulièrement question de délocaliser le Master Recherche et

Doctorat en Sciences Économiques et de Gestion de la Faculté des Sciences Économiques de l'UDS. En ses propres termes, le PDG de l'EM Gabon le Pr Daniel Franck IDIATA déclare, « EM Ga-



bon a envie de ne pas faire n'importe quoi et pour cela il faut s'allier aux meilleurs... Nous sollicitons l'UDs exclusivement pour sa force de la recherche ». Y a-t-il meilleure manière de reconnaître le rayonnement de l'UDs dans la Sous-région? Pour ceux qui doutaient encore, l'UDs reste le meilleur.

La délégation de l'UDs a été fortement impressionnée par la qualité des infrastructures, l'organisation administrative et la détermination de son équipe dirigeante. Ceci se matérialise par le classement en 4^{ème} rang des 25 meilleurs Établissements de l'Enseignement Supé-

rieur du Gabon le 18 mars 2019 par UNIRANK. Il ne dépendra plus que de la volonté du Recteur de l'UDs et de l'accord du Ministre d'État, Ministre de l'Enseignement Supérieur et Chancelier des Ordres Académiques pour que la première convention de partenariat avec un Institut Privé de l'Enseignement Supérieur d'un pays voisin soit signée d'ici peu.

Humfred ABONO,
Chef de Bureau des Programmes

La Coopération Extra Africaine de l'Université de Dschang

Dans le cadre de la dynamique qui l'anime, l'Université de Dschang s'est investie à initier ou à consolider au cours du premier trimestre 2019, des partenariats avec des institutions non africaines, notamment des Universités Européennes. Dans ce sens, elle a répondu favorablement à une offre de coopération proposée par l'Université de Huelva en Espagne le 03 janvier. Elle a également signé une Convention de Cotutelle de Thèse de Doctorat et un Mémoire d'Entente respectivement avec TU Bregakademie de Freiberg en Allemagne le 14 février et l'Université de Picardie Jules Vernes d'Amiens en France le 05 mars. De même, l'Institut Auxologico Italiano de l'Université de Rome Tor Vergata en Italie nous a annoncé en février, la sélection de deux de nos étudiants issus de la Faculté de Médecine et des Sciences Pharmaceutiques, pour suivre une formation complémentaire de trois mois en physiothérapie en son sein. Du 20 au 23 février 2019, une délégation de cinq personnes venue de l'Université de Cologne en Allemagne a séjourné à Dschang. Cette visite qui s'inscrit dans le

cadre du renforcement de la coopération préexistante avec l'Université de Dschang était destinée à la pose des jalons d'un partenariat impliquant désormais la toute nouvelle Faculté de Médecine et des Sciences Pharmaceutiques qui était prioritairement concernée par cette visite. Le séjour de travail de ces universitaires de Cologne avait pour ambition de concrétiser un projet de développement académique et infrastructurel initié par Monsieur le Recteur de l'Université de Dschang au cours de sa visite à Cologne en Septembre 2017. C'est d'ailleurs dans ce sens qu'un des points prioritaires de leur séjour a été la rencontre des visiteurs avec Monsieur le Recteur ayant à sa suite ses proches collaborateurs dans la salle des actes du Rectorat le 21 février 2019.

Plus qu'une simple formalité, la rencontre du Rectorat a donné aux deux partenaires l'occasion d'avoir un aperçu global et clair sur l'objet de la visite, laquelle visait à approfondir à travers les discussions envisagées par la suite en Faculté, la qualité de la coopération en la projetant sur l'avenir. À

ce sujet, un ancien étudiant de l'Université de Dschang, désormais enseignant et membre de la délégation de l'Université de Cologne s'est voulu très rassurant en disant qu'il ferait tout son possible pour que la coopération entre nos deux institutions soit durable. Ainsi, il a été évoqué la possibilité d'étendre cette coopération en y incluant l'Institut Universitaire de Technologie Fotso-Victor de Bandjoun dont le profil intéresse les partenaires de Cologne.

Cela dit, après la visite des hôtes de l'Université de Dschang à son Recteur, ceux-ci ont poursuivi leur séjour aux côtés du Doyen et des autres enseignants-chercheurs de la Faculté de Médecine et des Sciences Pharmaceutiques avec lesquels ils

ont multiplié des échanges, de mêmes qu'avec les étudiants de ladite Faculté.

Il s'est agi entre autres :

- de réfléchir sur la durabilité de la coopération entre les deux universités ;
- de donner une base solide aux aspects liés à l'enseignement et à la recherche pour garantir à nos étudiants des formations de qualité ;
- de faciliter la formation et la mobilité des étudiants et des enseignants entre les deux universités, etc.

Ismâïla DATIDJO,

Chargé de Cours,

(Chef de Service de la Coopération Extra Africaine)

CAMEROUN :

Les universités municipales voient le jour à Bafoussam

Les maires des 03 communes d'arrondissement de la capitale régionale de l'Ouest du Cameroun ont signé, le 14 janvier 2019, avec le Recteur de l'Université de Dschang, une convention de partenariat qui les lie autour de ce nouveau concept.

Les universités municipales, au Cameroun, vont s'opérationnaliser pour la première fois dans la ville de Bafoussam. Pour mettre en place le concept, les maires Jules Hilaire Focka Focka (Commune de Bafoussam I^{er}), Emmanuel Tagne Nguoko (Commune de Bafoussam II^{ème}) et Daniel Ndefonkou (Commune de Bafoussam III^{ème}) ont chacun, paraphé une convention de partenariat le 30 janvier 2019, avec le Recteur de l'Université de Dschang, Prof. Roger Tsafack Nanfoso. La durée de ce premier accord est de 12 mois. Passée cette période d'essai, le deal sera renouvelable d'accord partie.

D'après ces accords signés, l'université municipale permet à l'Université de Dschang de « déployer au bénéfice de la

commune, les activités d'assistance technique, de renforcement de capacités, de recherche et de participation au développement ». De façon concrète, quatre volets sont prévus : l'assistance scientifique et technique aux communes, le renforcement des capacités, la recherche-développement, l'animation scientifique.

En ce qui concerne l'assistance scientifique et technique, l'Université de Dschang va appuyer les communes dans « la formulation des projets spécifiques, l'évaluation des projets, les audits fonctionnels. » Le renforcement des capacités va se faire par le biais des « ateliers thématiques de formation ou d'éducation communautaires animés par les universitaires, au bénéfice du personnel

de la mairie ou d'un groupe cible identifié par elle. »

La recherche-développement se fera à travers « l'identification à partir du plan communal de développement, des sujets pouvant bénéficier d'approfondissements ou de solutions à travers des travaux effectués par les étudiants, encadrés par les enseignants, objet d'un mémoire d'étude académique et d'une note technique exploitable par la mairie. » Enfin, l'animation scientifique va consister en « l'organisation des soutenances délocalisées, des conférences thématiques, d'un colloque général de restitution et de synthèse des travaux d'étudiants, l'édition d'un livre blanc sur le développement de la commune. »

Ce concept permet d'organiser une rencontre entre une offre et une demande. D'une part, il y a les municipalités qui manquent de ressources pour mener diverses études. D'autre part, la formation universitaire exige des stages d'application de plus en plus difficiles à trouver. Pourtant, les centaines de mairies que compte le Cameroun pourraient être un vivier important pour l'accueil des stagiaires et les sujets de recherche pertinents. Il reste à voir comment tout cela va se concrétiser. Car, l'adhésion des autres communes à ce concept dépend des résultats de cet essai de 12 mois.

*Serge Armel NJIDJOU,
Chef de Division de la Coopération*

UNE TUTELLE ACADÉMIQUE RENFORCÉE...

Les 26 et 27 février 2019, l'Université de Dschang a renforcé sa tutelle académique avec les Instituts Privés de l'Enseignement Supérieur. Dans son propos, le Recteur de l'Université de Dschang, le Professeur Roger TSAFACK NANFOSSO a remercié Monsieur Pascal TCHANA, Promoteur de l'Institut Supérieur-HINTEL (IS-HINTEL) de Yaoundé pour son choix à l'endroit de l'Université de Dschang. Par la suite, il a demandé au nouveau venu de se rapprocher, de prendre conseils auprès des anciens et de suivre leur pas. En effet, placés sous la tutelle académique de l'Université de Dschang depuis plus de 3 ans, certains Instituts Privés de l'Enseignement Supérieur (IPES) ont étendu leur tutelle académique. Il

s'agit de l'Institut Universitaire Evangélique du Cameroun (IUEC) Mbouo Bandjoun qui a signé deux conventions spécifiques : l'une portant sur le cycle de Licence Professionnelle en Ingénierie Biomédicale et en Ingénierie Energétique d'une part, l'autre concernant le cycle de Master en Agronomie d'autre part. De son côté, l'Institut Supérieur des Techniques Agricoles et de Gestion d'Obala (ISTAO) a également procédé à la signature d'une convention spécifique de Master en Agronomie. Le Professeur Bob NGAMOE, Promoteur de l'Institut Supérieur de Management (ISMA) de Douala, après le renouvellement de sa tutelle académique avec l'Université de Dschang le 11 octobre 2018, a obtenu du Ministre de l'Enseignement Supérieur l'autorisa-

tion de signer avec l'Université de Dschang une convention spécifique pour le cycle de Master Recherche en Sciences Economiques et de Gestion. Cela a été effectif le mercredi 27 février 2019. L'Institut Supérieur de Management de Douala devient ainsi le premier Institut Privé de

l'Enseignement Supérieur habilité à former les étudiants en cycle de Master classique.

Dr. Gaétan OMGBA MIMBOE

Maître Assistant CAMES

*Chef de Service de la Coopération Nationale et
Intra-Africaine*

TOUR D'HORIZON DES ANTENNES DE L'UDS

L'Université de Dschang à travers ses antennes est présente dans six des dix régions que compte le Cameroun. Lesdites antennes sont logées dans huit villes dont trois à l'Ouest, deux dans le Centre et une ville dans chacune des régions que sont l'Extreme-Nord, le Nord-Ouest, le Sud et l'Est. Elle est à cet effet l'université d'Etat la plus nationale. Elle hérite des installations et des structures de l'ex centre universitaire de Dschang.

A vocation agricole à sa création, elle a complété ses offres de formation et s'affirme d'ailleurs aujourd'hui comme l'un des leaders dans les domaines suivants : sciences juridiques et politiques - sciences économiques et de gestion - sciences fondamentales – technologie - lettres et sciences humaines.

La création de l'Institut des Beaux-Arts de Foumban et la Faculté de Médecine et des Sciences Pharmaceutiques permet d'étoffer

et diversifier d'avantage ses offres de formation. Ainsi, la liste des antennes de l'Université de Dschang est la suivante :

- L'antenne de l'UDs à Maroua (Extrême-Nord) :
- L'antenne de l'UDs à Bambui, Bamenda (Nord-Ouest)
- L'antenne de l'UDs à Nkolbisson, Yaoundé (Centre) :
- L'antenne de l'UDs à Bafia (Centre)
- L'antenne de l'UDs à Belabo (Est)
- L'antenne de l'UDs à Ebolowa (Sud)
- L'antenne de l'UDs à Bandjoun (Ouest)
- L'antenne de l'UDs à Foumban (Ouest)
- Le Campus principal à Dschang (Ouest)

Esaië TCHOUKIO

Chef de Bureau de la Coopération Multilatérale

Illustration graphique des antennes de l'Université de Dschang (zone rose claire)

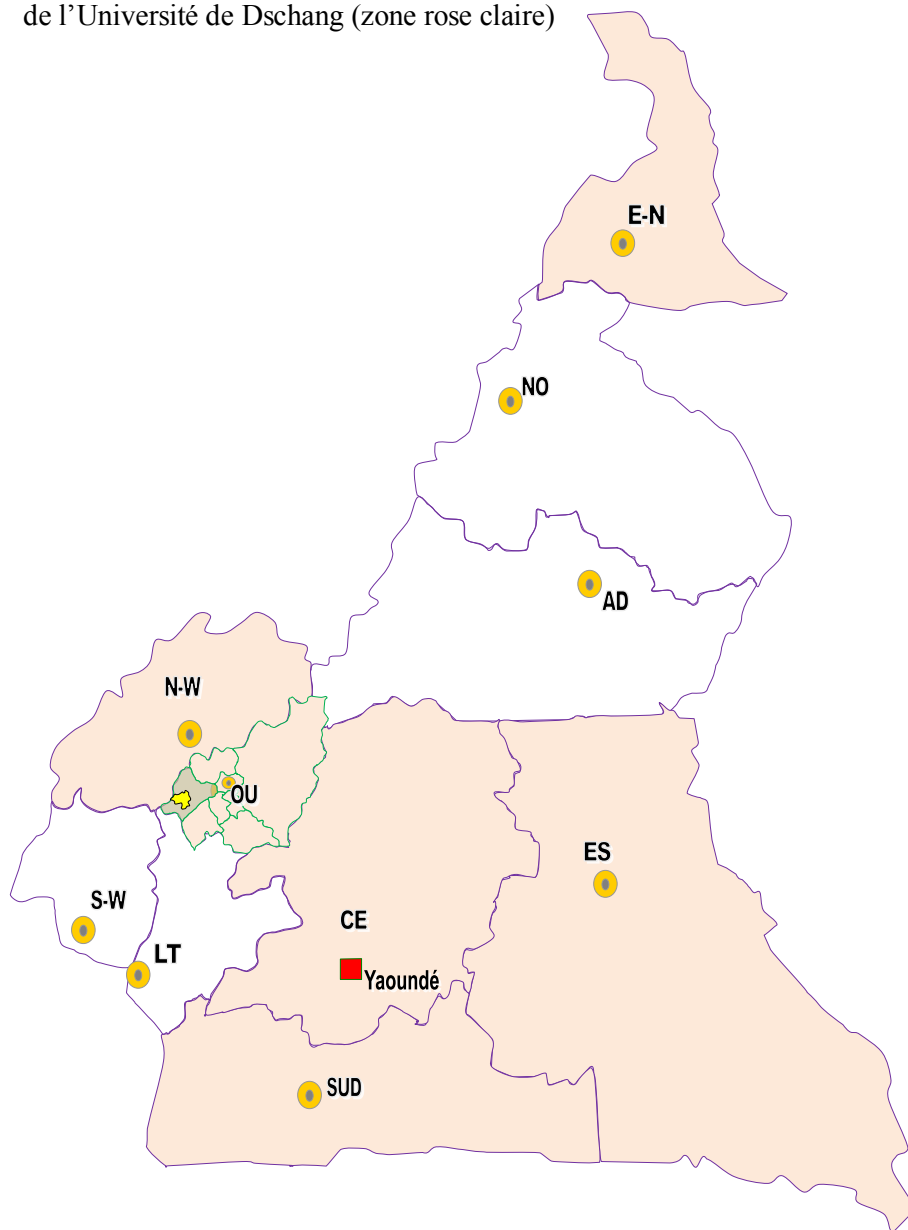

ANNEXES

Les Points focaux

Désignation du personnel de la DAAC servant de point focal dans les Etablissements

Activités concernées	Responsables DAAC	Périodes
- Conseil scientifique - Conseil de l'Université (CU) - Rentrée solennelle	- Pr TAPONDJOU, Tél : 675 00 48 26 - Pr KOUOSSEU, Tél : 699 81 35 80 - Pr Brigitte CHATUE, Tél : 677 51 60 51	<i>Octobre</i> <i>Juin et Déc.</i> <i>Novembre</i>
- Clôture de l'année		<i>Juillet</i>
- Réunion annuelle avec les IPES - Signatures des Accords-cadres et des Conventions spécifiques - Confection des diplômes	- M. NDJIDJOU Serges, Tél : 699 50 40 40 - Dr Ismaïla DATIDJO, Tél : 674 44 02 88 - Dr OMGBA Gaëtan, Tél : 699 57 93 51 - M. TCHOUKIO Esaïe, Tél : 677 71 88 27	<i>Juin</i> <i>Selon les cas</i> <i>Non déterminé</i>

Ets.	Points focaux de la DAAC	Points focaux des Etablissements	Points focaux des IPES
FS	- Pr TAPONDJOU Léon, SR Tél : 675 00 48 26 - Mme MBEMO Clémence, (Sec./DAAC) Tél : 691 51 65 55	Vice Doyen chargé de la Programmation et du Suivi des Activités Académiques (VD/PSAA)	Pr YEMELE David Tél : 699 02 66 48
FSEG	- Pr TCHAGANG Emmanuel, (SPROG), Tél: - M. TCHOUKIO Esaïe, (Bu.CML) Tél : 677 71 88 27	Vice Doyen chargé de la Programmation et du Suivi des Activités Académiques (VD/PSAA)	Pr NEMBOT Luc Tél : 696 96 82 98
FLSH	- Pr KOUOSSEU Jules, SP Tél : 699 81 35 80 - Mme NGO BAKEHE Marie T., (Bu.PVR), Tél : 677 42 92 08	Vice Doyen chargé de la Programmation et du Suivi des Activités Académiques (VD/PSAA)	Pr NEMBOT Luc Tél : 675 43 84 74
FSJP	- Pr CHATUE Brigitte, SSPE Tél : 677 51 60 51 - M. MBENGMO Bertrand, (Bu.AP) Tél : 674 47 48 77	Vice Doyen chargé de la Programmation et du Suivi des Activités Académiques (VD/PSAA)	
FASA	- Pr TEMATIO Paul, DEPE, Tél : 694 32 04 84 - M. KENFACK Victor, (Bu.CBE) Tél: 699 16 78 87	Vice Doyen chargé de la Programmation et du Suivi des Activités Académiques (VD/PSAA)	Pr PAYNE Vincent Tél : 677 36 55 19
FMSP	- Dr ISMAÏLA DATIDJO, SCEA Tél : 674 44 02 88 - M. KONG NDOUMBE Bernard, (Bu.CIA) Tél : 698 84 34 80	Vice Doyen chargé de la Programmation et du Suivi des Activités Académiques (VD/PSAA)	Pr WATCHO Pierre Tél : 677 51 61 30
IUT-FV	- Dr OMGBA MIMBOE Gaëtan, SCNIA, Tél : 699 57 93 51 - M. TCHATO Eric, (Bu.CN) Tél : 677 82 10 42	Directeur Adjoint	Pr KENNE Godpromesse Tél : 677 59 82 98
IBAF	- Dr KEUDJEU DE KEUDJEU J. R., DRD, Tél : 699 36 32 33 - M. ABONO Humfred, (Bu.PROG) Tél : 677 52 07 33	Directeur Adjoint	

SOMMAIRE

	Pages
EDITORIAL	2
ORGANIGRAMME DE LA DAAC	4
I. LA DIVISION DE L'ENSEIGNEMENT ET DES PERSONNELS ENSEIGNANTS (DEPE)	5
- Recrutement spécial de 109 enseignants à l'Université de Dschang.....	5
- Résultats des examens de fin de 1 ^{er} semestre pour le compte de l'année académique 2018/2019.....	8
- Dossiers de demande de changement de grade pour la session de mai 2019.....	10
- La situation des sanctions aux examens du premier semestre 2018/2019	10
- Une nouvelle vague de diplômés engagée en 2019....	11
II. LA DIVISION DE LA RECHERCHE ET DU DÉVELOPPEMENT (DRD)	13
- L'Université de Dschang à la conquête du 19 ^{ème} concours CAMES	13
- Concours CAMES 2019 : Présentation des candidats par leçons	14
- Bibliothèque Centrale : Médiation scientifique : l'UDs en cynergie avec le CAMES	14
- Les thèses soutenues durant le deuxième trimestre de l'année académique 2018/2019.....	15
III. LA DIVISION DE LA COOPERATION (DC)	20
- Le label UD : Objet d'une convoitise sous-régionale	20
- La Coopération Extra Africaine de l'UDs.....	21
- Cameroun : Les universités municipales voient le jour à Bafoussam	22
- Une tutelle académique renforcée	23
- Tour d'horizon des antennes de l'UDs.....	23
ANNEXES	25
- Les points focaux (de la DAAC, des Etablissements et des IPES)	25

Comité de Rédaction

Directeur de publication

Pr. Roger TSAFACK NANFOSSO
Recteur de l'Université de Dschang

Rédacteur en Chef

Pr. Robert WANDA
Directeur des Affaires Académiques et de la Coopération

Rédacteur en Chef Adjoint

Esaïe TCHOUKIO
Chef de Bureau de la Coopération Multilatérale

Membres du comité de rédaction

Pr. Paul TEMATIO
CHEF de Division de l'Enseignement et des Personnels Enseignants (DEPE)

Dr. John Richard KEUDJEU DE KEUDJEU
Chef de Division de la Recherche et du Développement (DRD)

Serge Armel NJIDJOU
Chef de Division de la Coopération (DC)

Pr. Brigitte CHATUE
Chef de Service du Suivi des Personnels Enseignants

Equipe technique

Esaïe TCHOUKIO
Chef de Bureau de la Coopération Multilatérale

Eric TCHATO
Chef de Bureau de la Coopération Nationale

Marie Thérèse NGO BAKEHE
Chef de Bureau de la Promotion et de la Valorisation des Résultats

Bertrand MBENGMO
Chef de Bureau des Activités Pédagogiques.

Conception graphique & PAO

Esaïe TCHOUKIO

Trois pages seront désormais réservées aux innovations académiques des trois premiers Instituts Privés d'Enseignement Supérieur (IPES) sous la tutelle de l'UDs qui sponsoriseront les prochaines éditions du BUIDAAC.

IMPORTANT !!!

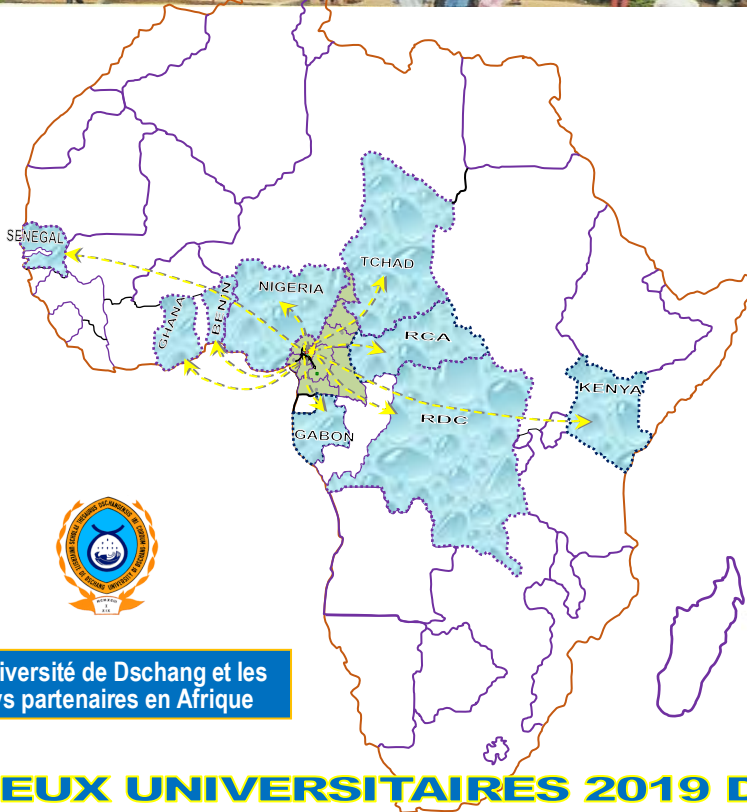

L'Université de Dschang et les
pays partenaires en Afrique

JEUX UNIVERSITAIRES 2019 DE LA DYNAMIQUE COLLECTIVE

DU 04 AU 11 MAI DE L'UNIVERSITE DE DSCHANG SUR 03 SITES

- Site principal a l'Université de Dschang à Dschang,
- Site de l'Institut Universitaire de Technologie Fotso-Victor à Bandjoun
- Site de l'Institut des Beaux-Arts de Foumban à Foumban



STANDS DE QUALITE DISPONIBLES POUR TOUS !!!